

Landcruiser Accumulator / Spheres Fitting guide

Montaggio, configurazione e test per = (Kit Comfort / Comfort Plus / Sport)

avvertimento

Non tentare mai di annullare nessuna parte dell'unità Sphere, non si staccano !!! Non stringere mai troppo le sfere durante il montaggio = danneggerai i fili !!!

A condizione che nulla sia stato regolato sul tuo veicolo da quando era impostato in fabbrica, dovresti solo montare le sfere e spurgare il sistema come di seguito (Sezione 1)

Ma se le barre di torsione anteriori o i sensori di altezza sono stati comunque regolati, sarà necessario ripristinare completamente il sistema per funzionare correttamente = vedere di seguito (Sezione 2)

Testare le sfere = l'unico vero modo per testare le sfere è con un tester di pressione della sfera - non c'è altro modo tranne il test su strada per il comfort della corsa che non è affatto preciso! Inoltre la pressione delle sospensioni non ti dirà nulla sullo stato delle sfere o sulla quantità di fluido utilizzato dal basso all'alto usato! Ma il livello basso del serbatoio è normalmente una buona indicazione che le sfere stanno andando o andando!

Altri oggetti di cui avrai bisogno

Da 2,5 a 5 lt. di liquido originale Toyota AHC per spurgare correttamente il sistema

WD40 = Spruzzare sui vecchi dadi a sfera qualche giorno prima di provare a rimuoverli in alcuni paesi in cui la ruggine è un problema anche contemporaneamente sui nipples di spurgo

Chiave da 10 mm per allentare il contenitore dei nipples di spurgo
per raccogliere il fluido AHC

Siringa grande per svuotare il serbatoio del collettore Martinetto a forbice piccolo - forse necessario per adattarsi alle sfere anteriori se la stanza è stretta - fornito nel kit

Per rimuovere le vecchie Sfere viene fornita con il kit una chiave fissa da 36 mm

Per l'installazione completa nella sezione 2 sarà necessario anche

Per impostare le pressioni della sfera AHC è necessario un tester IT2, un'interfaccia VCI o un set di manometri in grado di leggere circa 1500 psi con tubi corti, ad esempio 300 mm con raccordi di dimensioni del nipple di spurgo M7x1,0 mm alle estremità per adattarsi al foro del nipple di spurgo sugli attuatori a sfera = Nota: se si utilizza un tester portatile Toyota IT2 o interfaccia VCI, la pressione viene stimata solo dal sensore di pressione della pompa! I manometri sono più precisi!

La regolazione della barra di torsione anteriore viene utilizzata solo per correggere la pressione della sospensione AHC anteriore e il livello tra PS / DS - non regolano l'altezza del veicolo! I sensori di altezza anteriore e posteriore controllano l'altezza del veicolo tramite i cilindri idraulici anteriori e posteriori che sembrano urti!

½ " o ¾ " Presa da 30 mm e barra per chiave lunga per regolare le barre di torsione 2x chiavi da 10 mm per regolare i sensori di altezza

SEZIONE 1

Basta montare il kit sfere e spurgare il sistema

UN: Avviare il motore, impostare il selettore dell'altezza del veicolo AHC sull'impostazione più bassa una volta che il veicolo ha finito di cadere nella posizione più bassa spegnere il motore

B: Scaricare la pressione della sospensione sui tappi del nipplo di spurgo delle sfere con l'uso di un tubo e il contenitore rilascia il liquido delle sospensioni (Lentamente perché c'è ancora alta pressione) Nota: il veicolo scenderà in altezza da 25 a 50 mm

C: Spruzzare i dadi a sfera con WD40 e allentare le sfere originali con l'estremità aperta da 36 mm chiave, svitare e rimuovere ciascuna sfera e montare la nuova mentre si rimuovono quelle vecchie utilizzare un po' di fluido AHC sopra la guarnizione O ring per lubrificare la guarnizione

(((ATTENZIONE non stringere eccessivamente le sfere, devono essere solo leggermente / semplicemente serrate non più !!!)))

Dovrai utilizzare un piccolo martinetto a forbice tra il telaio e la soglia interna quando monti le sfere anteriori per darti uno spazio extra di 10 mm per inserire la nuova sfera a causa dello spazio limitato! Quando si stringe la nuova sfera è necessario stringere delicatamente / solo stringere - non stringere eccessivamente !!!

D: Avanti Sifone il fluido del serbatoio di intestazione AHC fino a quando non è quasi vuoto, ora riempi il serbatoio con Nuova Toyota Fluido AHC quasi verso l'alto, avviare il motore e spurgare ogni sfera Attuatore partendo dall'FPS anteriore, quindi FDS, RPS e infine RDS fino a quando il fluido non scorre completamente 4 - rabboccare il serbatoio del serbatoio quando necessario, una volta che tutti e 4 sono spurgare selezionare la posizione Alto: il livello del serbatoio di raccolta deve scendere tra i contrassegni Max e Min, rabboccare o rimuoverlo fino al livello corretto

E: Ora abbassare la sospensione in posizione bassa una volta raggiunta selezionare la posizione alta e ripetere a un paio di volte per rimuovere l'aria dal sistema - ricontrrollare il livello del serbatoio di raccolta nell'ultima posizione alta prima di selezionare la posizione normale

F: Verificare la presenza di eventuali perdite - se tutto va bene, prendere il veicolo per un test drive = Fatto

SEZIONE 2

Kit di sfere di montaggio e configurazione completa del sistema AHC, barre di torsione e sensori, ecc.

UN: Scaricare il veicolo se ci sono oggetti extra o pesanti nel veicolo, inoltre non dovrebbe esserci nessuno seduto nel veicolo per fare il lavoro / prove ecc

B: Avviare il motore, impostare il selettore dell'altezza del veicolo su Basso una volta che il veicolo ha finito di scendere nella posizione più bassa spegnere l'accensione del motore

C: Scaricare la pressione della sospensione sui tappi del nipplo di spurgo degli attuatori delle sfere con l'uso di a il tubo flessibile e il contenitore rilasciano il fluido delle sospensioni (Lentamente c'è ancora alta pressione) Nota: il veicolo scenderà in altezza da 25 a 50 mm

D: Spruzzare i dadi a sfera con WD40 e allentare le sfere originali con l'estremità aperta da 36 mm chiave, svitare e rimuovere ciascuna sfera e montare la nuova mentre si rimuovono quelle vecchie utilizzare un po' di fluido AHC sopra la guarnizione O ring per lubrificare la guarnizione

(((ATTENZIONE non stringere eccessivamente le sfere, devono essere solo leggermente / semplicemente serrate non più !!!)))

Dovrai utilizzare un piccolo martinetto a forbice tra il telaio e la soglia interna quando monti le sfere anteriori per darti uno spazio extra di 10 mm per inserire la nuova sfera a causa dello spazio limitato! Quando si stringe la nuova sfera è necessario stringere delicatamente / solo stringere - non stringere eccessivamente !!!

E: Avanti Sifone il fluido del serbatoio di intestazione AHC fino a quando non è quasi vuoto, ora riempi il serbatoio con Nuova Toyota Fluido AHC quasi verso l'alto, avviare il motore e spurgare ogni sfera Attuatore partendo dall'FPS anteriore, quindi FDS, RPS e infine RDS fino a quando il fluido non scorre completamente 4 - rabboccare il serbatoio del serbatoio quando necessario, una volta che tutti e 4 sono spurgare selezionare la posizione Alto: il livello del serbatoio di raccolta deve scendere tra i contrassegni Max e Min, rabboccare o rimuoverlo fino al livello corretto

REGOLAZIONE ALTEZZA

Measure from the Edge of the Body Wheel Arch to the Centre of the Wheel Hub

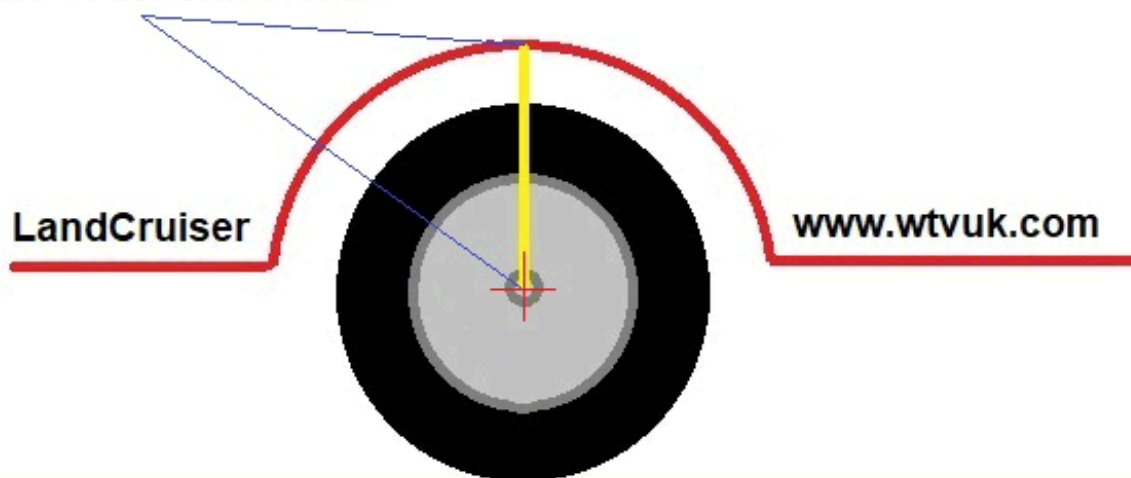

Measurements must be done on even level ground

Front = 495mm / 19.5"

Rear = 520mm / 20.5"

Quindi controllare l'altezza delle sospensioni dal bordo dei passaruota al centro del mozzo della ruota con il veicolo nella normale posizione di altezza N e su terreno piano - (vedi diagramma sopra)

(Attenzione: si consiglia di spegnere il motore e aprire una portiera mentre si regolano i sensori di altezza e quando ci si trova sotto il veicolo, una volta che si è liberi di riavviare il motore per vedere le modifiche !!!)

Se l'altezza non è corretta, è necessario correggerla tramite i sensori di altezza anteriore e posteriore

La parte posteriore è regolata da un singolo sensore di altezza posteriore collegato a una delle barre di collegamento superiori a cui si collega

l'asse posteriore (vedere i diagrammi sotto) un'estremità scorre nella barra scanalata questa è l'estremità che si regola con le chiavi 2x 10mm e alcuni WD40 se necessario

I sensori anteriori sono regolati sulle piccole barre di collegamento filettate ed entrambi devono essere regolati della stessa quantità su ciascun lato del veicolo

PRESSIONE DEL SISTEMA AHC

Utilizzo degli indicatori

Abbassare la sospensione nella posizione più bassa e l'interruttore del motore, scaricare la pressione delle sospensioni sui tappi dei capezzoli di spurgo degli attuatori delle sfere con l'uso di un tubo flessibile e un contenitore rilasciare il fluido della sospensione (Lentamente c'è ancora alta pressione) di altezza da 25 a 50 mm

Rimuovere uno dei nippoli di spurgo anteriori e montare un manometro con adattatore per tubo flessibile nel foro del tappo del nippolo di spurgo per testare la pressione della sospensione, ecc.

(Nota: lo sterzo deve essere dritto e devi solo fare un lato del veicolo in quanto = entrambe le sfere posteriori sono unite ed entrambe le sfere anteriori sono unite mentre lo sterzo è dritto! Se hai 2 calibri adatti = uno sul retro e il altro sul davanti - fa risparmiare molto tempo, ecc.)

I manometri leggeranno correttamente le pressioni Bassa, Normale e Alta

Utilizzo dell'interfaccia IT2 o VCI

Se stai utilizzando un tester IT2 o VCI, collegalo sotto il cruscotto ed esegui o accendi il software

(Nota: la pressione IT2 e VCI è corretta solo quando si aumenta da bassa a normale, solo che non è corretta da alta a bassa o quando si effettuano regolazioni!)

PRESSIONI DI LETTURA E REGOLAZIONI

Avvia il motore e seleziona la posizione di marcia normale (N) una volta nella posizione normale prendi nota dei manometri o delle letture del tester IT2 / VCI, se la tua sospensione è ancora impostata in fabbrica? Le pressioni dovrebbero essere lette come segue

Pressione della sospensione anteriore sugli indicatori = 825 psi +/- 43 psi

Pressione sospensione anteriore su tester IT2 o VCI = 6,9 MPa +/- 0,5 MPa

Pressione della sospensione posteriore sugli indicatori = da 640 a 800 psi

Pressione sospensione posteriore su tester IT2 o VCI = da 5,6 a 6,7 MPa

Pressione della sospensione posteriore con serbatoio secondario posteriore aggiuntivo sugli indicatori = da 680 a 840 psi

Pressione sospensione posteriore con serbatoio secondario posteriore aggiuntivo su tester IT2 o VCI = da 5,9 a 7,0 MPa

(Nota: la pressione della sospensione posteriore non può essere regolata solo in altezza poiché le molle posteriori sono fisse non regolabili se le molle sono in buone condizioni e l'altezza è corretta, quindi la sospensione si leggerà come sopra, se le molle sono vecchie, la pressione lo farà essere più alto)

Se la pressione anteriore non è corretta, è necessario regolare le barre di torsione come segue

- 1: Avvia il motore e seleziona la posizione di altezza normale, prima controlla che le altezze F-PS e F-DS siano stessa altezza se c'è una differenza, aumentare o diminuire una barra di torsione laterale per correggere il livello
- 2: Quindi, se la pressione anteriore è troppo alta, è necessario avvitare e serrare le barre di torsione allo stesso modo i lati di 1 giro alla volta, questo abbasserà la pressione della sospensione - ripetere fino a quando la pressione anteriore è corretta
- 3: Se la pressione anteriore è bassa, è necessario svitare e allentare le barre di torsione allo stesso modo entrambe lati di 1 giro alla volta = questo aumenterà la pressione della sospensione - ripetere fino a quando la pressione anteriore è corretta
- 4: Se la pressione posteriore è troppo alta, è probabile che tu abbia un peso extra nella parte posteriore del veicolo o nel le molle posteriori sono usurate, non è possibile regolare la pressione posteriore senza togliere l'altezza posteriore !!!
- 5: Quindi prendi il veicolo per un breve viaggio per regolare le sospensioni e ricontrolla le pressioni anche il altezza e livello per confermare che siano tutti corretti o riaggiustare!
- 6: Avvia il motore e seleziona la posizione alta - controllare che il livello del serbatoio di raccolta sia al segno massimo e controllare anche eventuali perdite - se tutto va bene, prendere il veicolo per un giro di prova = Fatto

Nota: se utilizzi un file IT " o il tester VCI controlla che la posizione dell'angolo di sterzata sia corretta, anche i sensori di altezza anteriori all'altezza normale N stanno entrambi leggendo vicino a zero se sono lontani l'altezza da terra anteriore continuerà a cambiare!

Vedere le pagine Info del sito Web Landcruiser per altre informazioni e guide, ecc ... www.wtvuk.com

FRONT

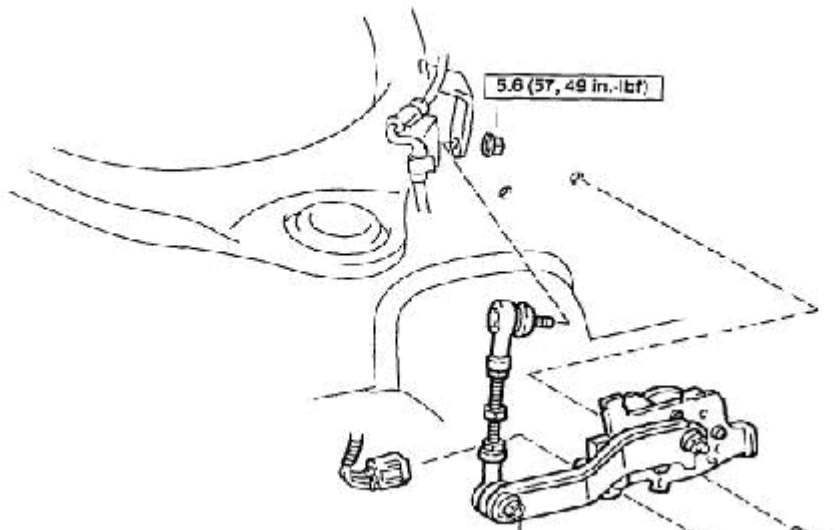

REAR

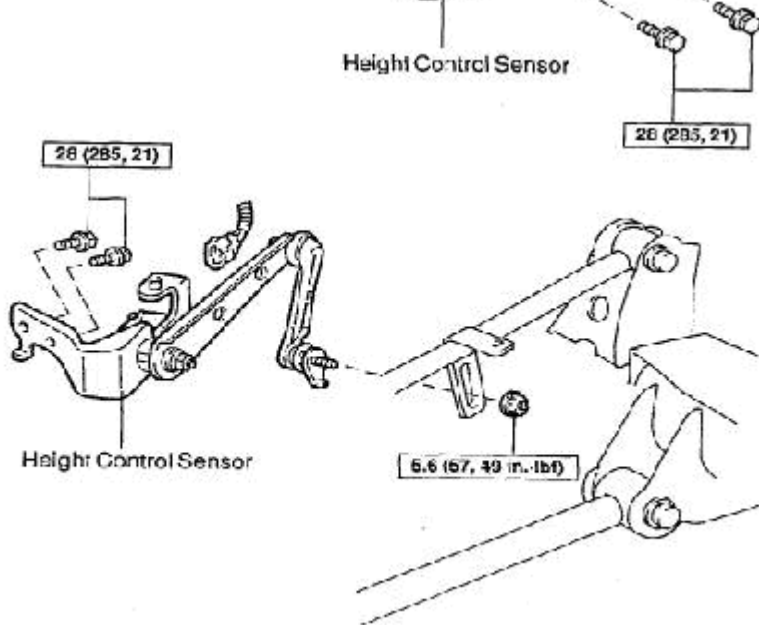

SENSORE DI ALTEZZA ANTERIORE

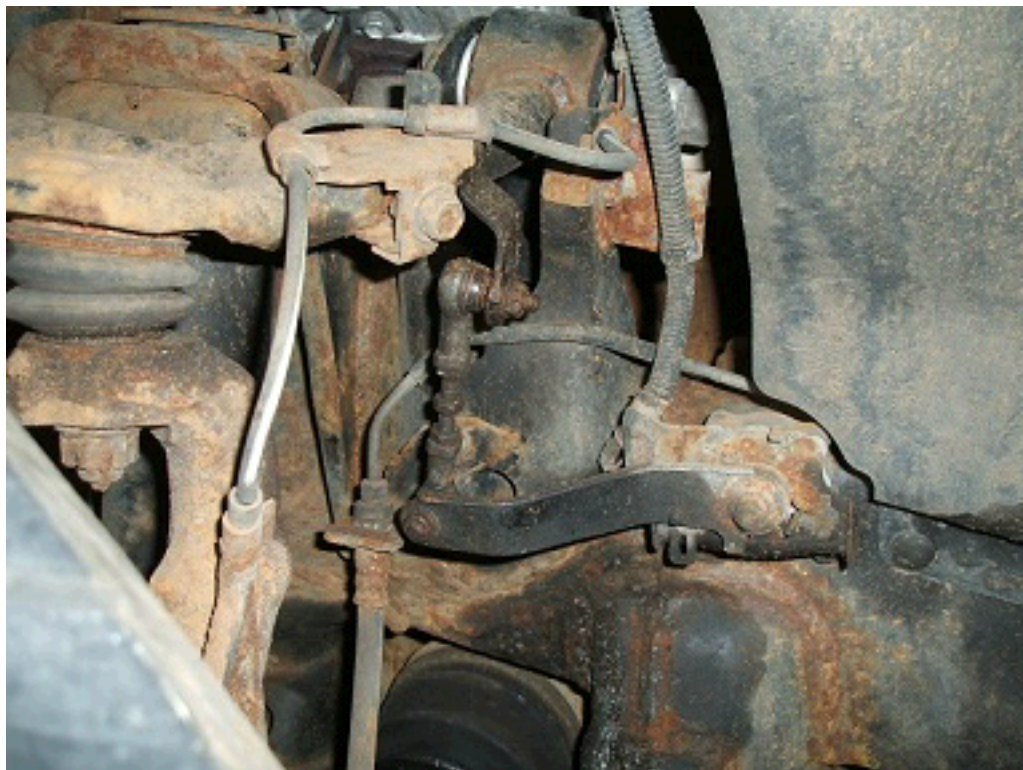

SENSORE DI ALTEZZA POSTERIORE

